

PLANTA BAIXA - Situação atual  
Esc.: 1:100

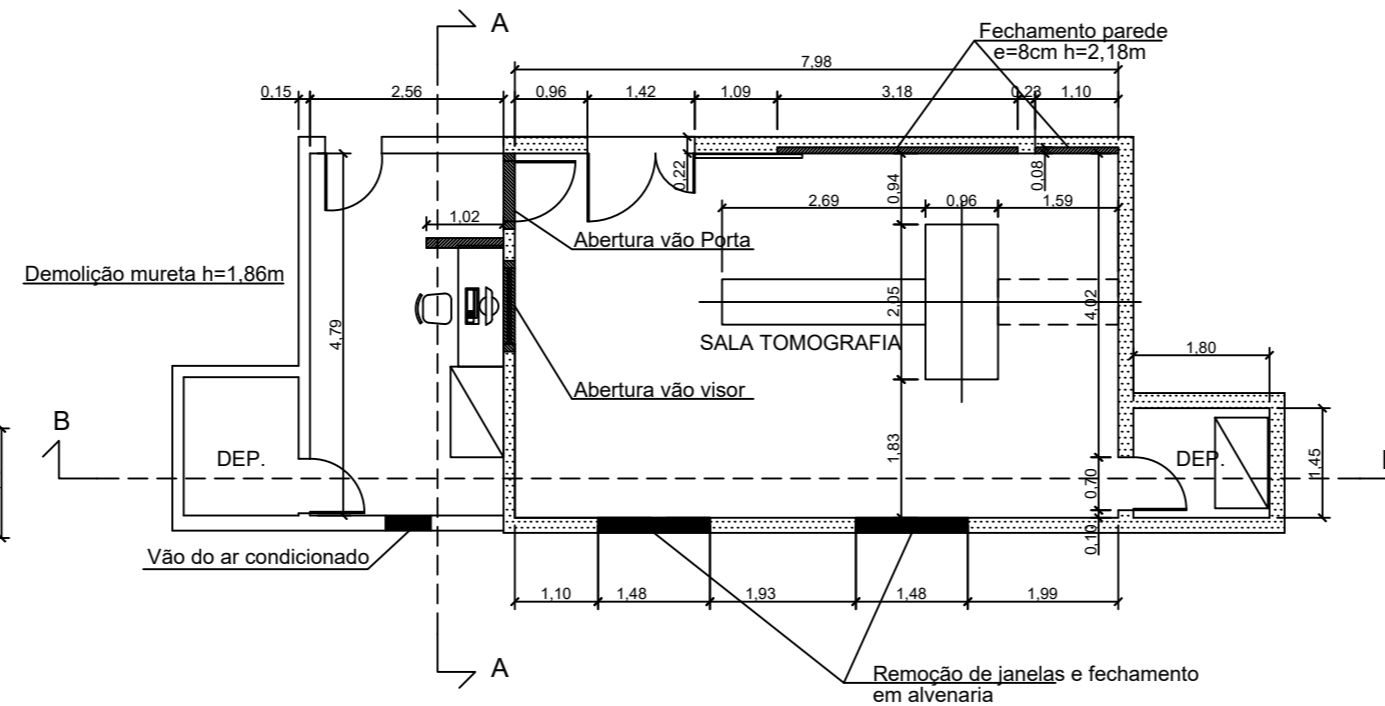

PLANTA BAIXA  
Esc.: 1:100

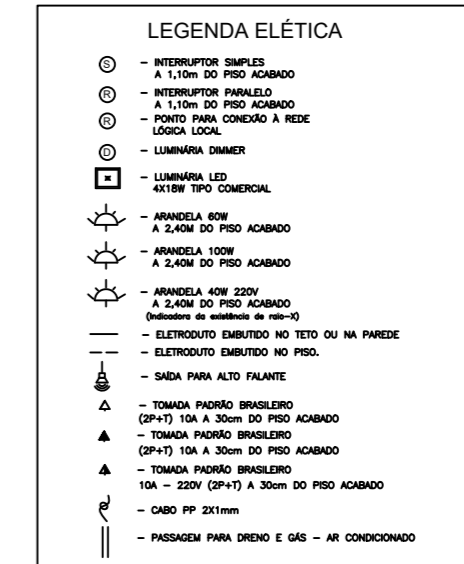
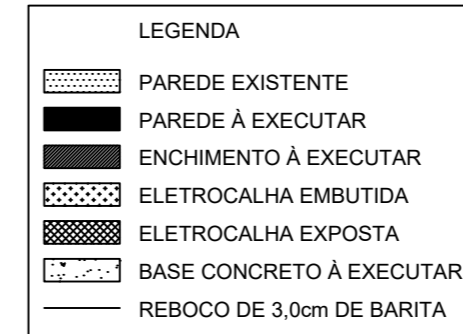

- MOBILIÁRIO
- 1 - Gantry 2,05x0,96m Peso 1450kg
  - 2 - Mesa de pacientes Peso 485kg
  - 3 - Scan Console (ST-NAVY / CON-BOX)
  - 4 - Power distribuidor 0,87x0,70m Peso 470kg
  - 5 - Estabilizador de tensão
  - 6 - Bancada H>75cm
  - 7 - Desumidificador de ar
  - 8 - Termo Higrometro
  - 9 - Nobreak 5kVA
  - 10 - Armário para acessórios
  - 11 - QDF
  - 12 - Workstation
  - 13 - Monitor ECG
  - 14 - Injetora de contraste
  - 15 - Innervation
  - 16 - Cadeira
  - 17 - Split

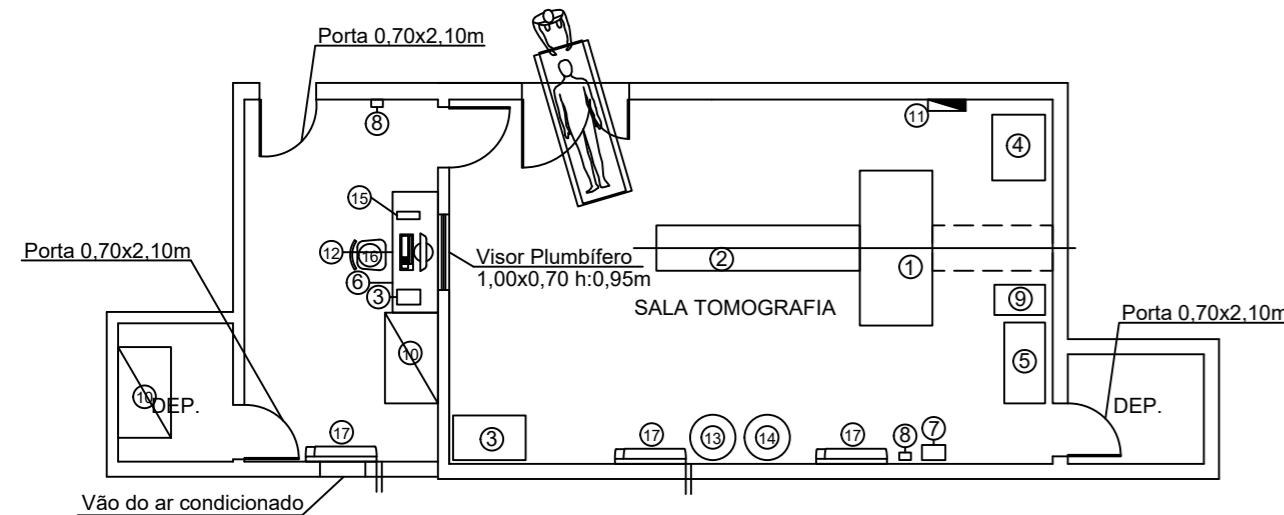

PLANTA MOBILIÁRIO  
Esc.: 1:100

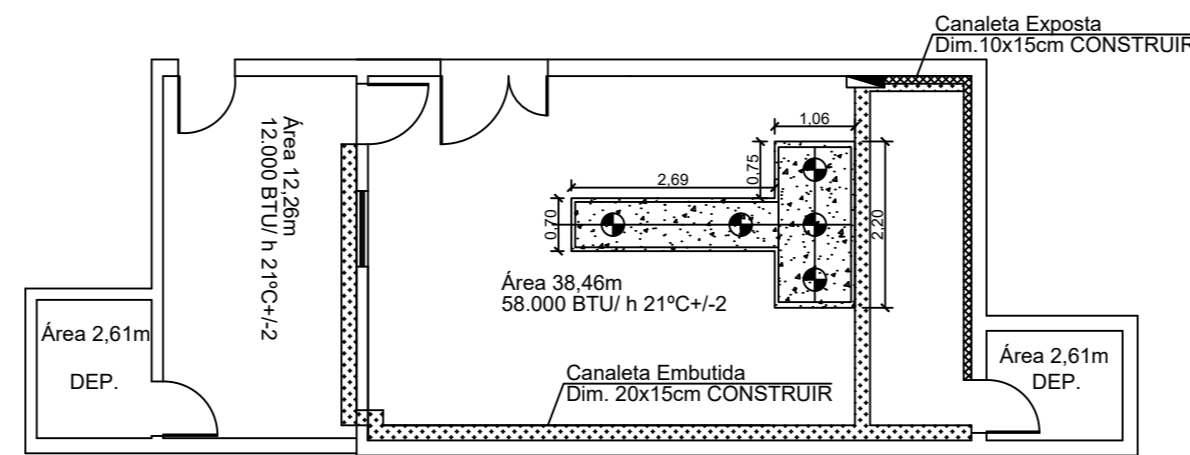

PLANTA PISO  
Esc.: 1:100

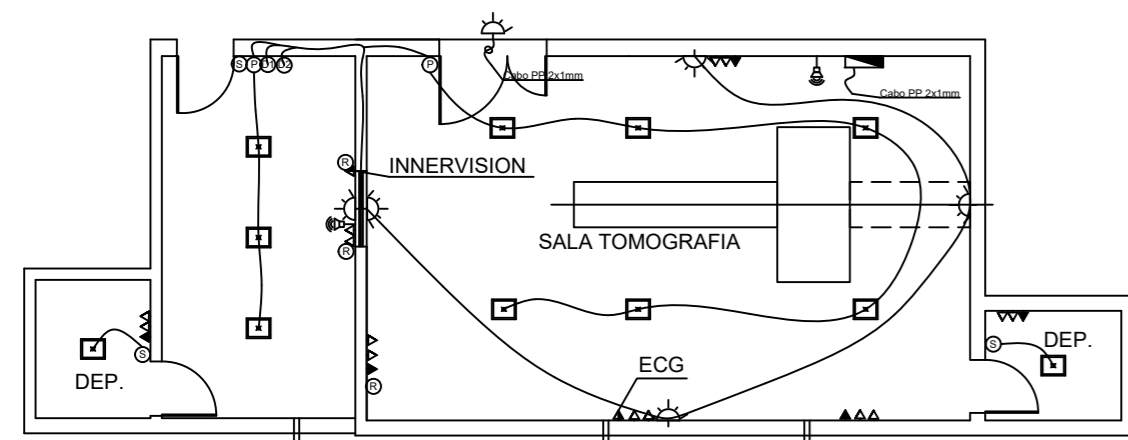

PLANTA DE ELÉTRICA  
Esc.: 1:100

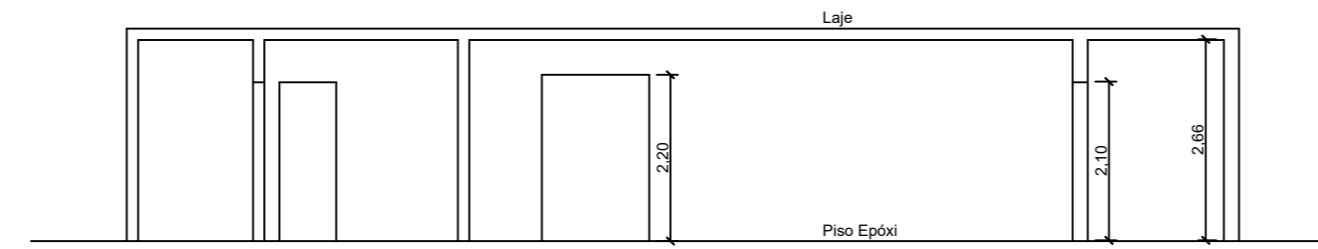

CORTE B-B  
Esc.: 1:100

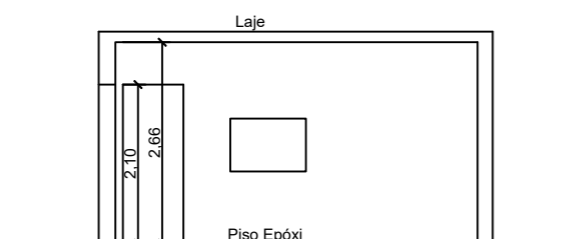

CORTE A-A  
Esc.: 1:100

PLANTA BAIXA - TOMÓGRAFO

01/01  
OUT/2022

Obra- REFORMA SALA POSTO DE SAÚDE

Local: Posto de Saúde Municipal R. São Geraldo - Centro, Bom Jesus dos  
Perdões estado de São Paulo

Escala: IND.

ÁREA M2

Salas Tomografo.....65,11

total .....65,11

Declaro que a aprovação do projeto não implica no reconhecimento do direito de propriedade do terreno.

BENEDITO RODRIGUES DA SILVA FILHO  
PREFEITO MUNICIPAL

Localização s/escala



ANDRÉ GUIMARÃES  
C.R.E.A.: 5062686031  
ART: 28027230221202313